

CT1
PROCARGO

Sortimo[®]
Intelligente Mobilität

ProCargo CT1

Das leichteste und umweltfreundlichste Nutzfahrzeug!

intelligente **Mobilität**
für den urbanen **Verkehr**

innovative
Neigetechnik

große Vielfalt
an **Aufbausystemen**



flexibler **Ladeboden** mit
ProSafe Ladungssicherung



ProCargo CT1

Die neue Dimension des Transports



GERMAN
DESIGN
AWARD
WINNER
2018



Unabhängig und schnell

Mit dem ProCargo CT1 katapultiert Sie Sortimo in eine **neue Dimension des Transports und der Mobilität**. Die Verstädterung erfordert es, künftig immer noch mehr Dienstleistungen im urbanen Raum zu erbringen und Güter aufgrund der Feinstaubbelastung möglichst emissionsfrei dorthin zu transportieren. Die logische Konsequenz daraus ist, auf alternative Antriebe und sogar auf neuartige Verkehrsmittel umzusteigen.

Das ProCargo CT1 zeichnet sich sowohl im urbanen Bereich als auch im Werkverkehr durch ein brilliantes Kurvenverhalten aufgrund seiner patentierten Neigetechnik und durch die **einzigartige Integration von Ladungssicherung** aus.

Sortimo ermöglicht mit dem ProCargo CT1 allen Servicetechnikern, Lieferdiensten, Fahrradkurieren, Kommunen und Werkverkehrsteilnehmern **eine schnelle, stau- und fahrerlizenzfremie sowie gesundheitsfördernde Transportmöglichkeit**.

ProCargo CT1 - die perfekte Ergänzung zu Ihrem Fuhrpark

Nutzen Sie das ProCargo CT1 als Ergänzung zu Ihrer bestehenden Flotte. Gerade im Bereich der Logistik, bei Paket- und Briefzustellern sowie Express-Services ist die sternförmig organisierte Vorgehensweise des Hub-and-Spoke-Systems bereits etabliert. Sortimo ist der ideale Partner, weil wir Ihnen die **passenden Ladungssicherungs- und Einrichtungskonzepte für Ihre Transporter von den Depots zu den Verteilerzentren** anbieten und schließlich eine **schnelle Zustellung an die Empfänger mit den Lastenfahrrädern ermöglichen**.

Aber auch für Service und Handwerk wird eine flexible Transportlösung für die letzte Meile im urbanen Umfeld immer wichtiger. Gut, wenn man eine Möglichkeit hat, umzusteigen.

„Eine **innovative Lösung** für höchste Ansprüche.“

Auch im Werkverkehr und für Hauspostzustellungen ist das ProCargo CT1 das ideale Transportmittel.

„Wir haben seit Langem nach einem zukunftsfähigen Ansatz für die Mobilität in Großkraftwerken von beispielsweise Netzbetreibern gesucht und sind froh, dass wir mit dem Lastenfahrrad ProCargo CT1 von Sortimo eine innovative Lösung gefunden haben, die unsere hohen Ansprüche erfüllt.“

Dabei handelt es sich zum einen um die Transportmöglichkeit von Werkzeugen, zum anderen aber um die hohen Sicherheitsstandards, die wir im Werkverkehr einhalten müssen.“

Patrick Lausch,
Bereichsleiter Security bei der ISS VSG GmbH

ProCargo CT1

Die neue Dimension des Transports

Technische Daten

Motor:	Bosch Performance Line Cruise CX 25 km/h	Lenker:	Satori Noir 31,8 x 630 mm 15° backsweep
Akku:	Bosch PowerPack 500 Wh Rahmenakku	Lenkervorbau:	Satori Compact 2, 31,8 mm, 95 mm, winkelverstellbar
Ladegerät:	Standard Charger 4 A (220 - 240 V)	Reifen vorne / hinten:	Schwalbe Big Ben Plus 55-406 / Super Moto X 62-584
Display:	Bosch Purion Bordcomputer	Schutzblech / Gepäckträger:	Tubus Wingee
Antrieb:	Gates Carbon Drive CDX 111T	Max. Ge- schwindigkeit:	Motorunterstützung bis 25 km/h, führerscheinfrei
Bremsen:	Tektro Auriga Twin Ø 180 mm (vorne) Tektro Auriga Tune Ø 180 mm (hinten)	Gewicht / Zuladung:	48 kg / 240 kg (100 kg Fahrergewicht + 140 kg Zuladung)
Schaltung:	NuVinci N380 SE Nabe mit Harmony H8 Drehgriff	Sattel:	Shadow GEL
Pedale:	VP Pedal VP-658	Farbe:	Schwarz matt
Beleuchtung:	Supernova E3		

Das ProCargo CT1 ist in 2 Längen erhältlich:

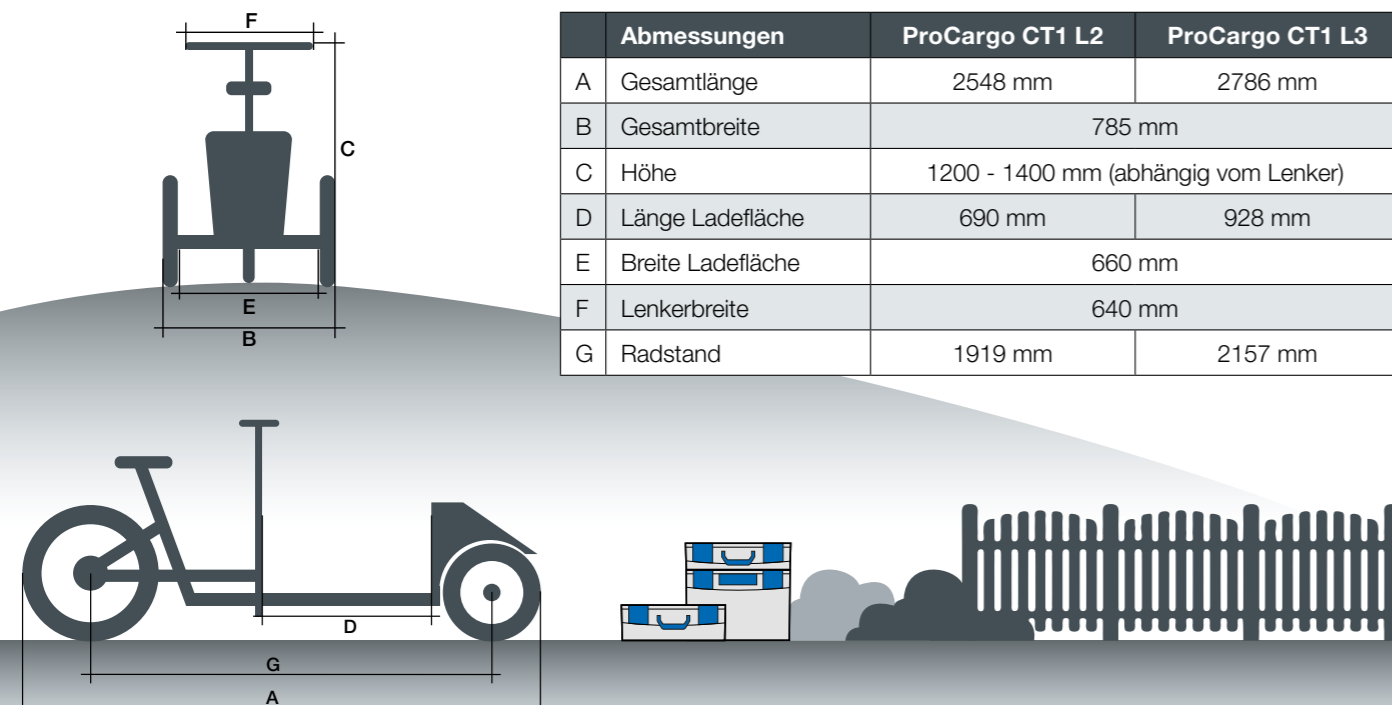

Das ProCargo CT1 vereint die Vorteile von ...

Pedelec	Lastenfahrrad	Trike
<ul style="list-style-type: none"> keine Zulassung erforderlich keine Führerscheinplicht uneingeschränktes Parken möglich unterstützt durch Elektromotor keine „Knöllchen“ möglich 	<ul style="list-style-type: none"> grenzenlose Einsatzmöglichkeiten spart Zeit gegenüber einem KFZ unschlagbares Preis-Leistungs-verhältnis fittes Personal positive Ökobilanz Imageaufwertung für das Unternehmen 	<ul style="list-style-type: none"> sicheres Fahrverhalten, saison-unabhängig standfest auch ohne Fahrradständer stabil selbst bei langsamen Fahrten problemloses Anfahren hohe Traglast

ProCargo CT1

Ladung professionell gesichert

- universeller Ladeboden inkl. bewährtem **ProSafe System**
- schnelle und einfache Beladung **spart Zeit**
- funktionelle Transport- und Aufbauösungen** mit dem Stauvolumen eines PKW-Kompaktwagen-Kofferraums

Schnell beim Kunden

- patentierte 2-stufige **Neigetechnik**
- geringer Wendekreis** und **agiles Fahrverhalten** durch engste Straßen, vorbei an Staus
- enge Spurbreite**, problemloses Passieren von Absperrpollern in Fußgängerzonen oder auf Radwegen

Sicherheit für Sie

- Stabilität**
- Standfestigkeit**
- sicheres Fahrgefühl** durch 3 Räder



Umweltzonen – kein Hindernis

- keine Feinstaubbelastung**, komplett **emissionsfrei**
- für die Zukunft gerüstet, **unabhängig von politischen Entscheidungen**

Kosten sparen

- keine Kraftstoffkosten** (der Kostenfaktor Strom ist verschwindend gering)
- geringe Versicherungskosten**
- weniger Platzbedarf** und **geringere Kosten für Abstellflächen** sowie
- geringe Fix-, sowie Wartungskosten**

Wunschlos glücklich sein

Wir ermöglichen Ihnen für alle Ihre Bedürfnisse **individuelle Lösungen** durch unser **erfahrenes Projektmanagement**.

ProCargo CT1

Komponenten

Die Kombination aus Lastenfahrrad und Ladungssicherungskonzept ist absolut einzigartig am Markt!



hochwertigster Riemenantrieb

Beim ProCargo CT1 wird im Gegensatz zu den meisten Lastenfahrrädern eine herkömmliche Kette durch einen zukunftsorientierten **Gates Carbon Drive CDX Riemenantrieb** abgelöst. Die bezeichnenden Vorteile für Sie liegen dabei in der **deutlich längeren Haltbarkeit** und in der **leisen und wartungsfreien Funktionsweise bei absoluter und garantierter Rostunempfindlichkeit**.



hydraulische Scheibenbremsen

Die hydraulische **Tektro Auriga Twin Scheibenbremsanlage** (Ø 180 mm) verfügt über Bremsbeläge aus High Performance Metall mit einer Keramikmischung und garantiert Ihnen **beste Regulierbarkeit bei guter Hitzebeständigkeit und hoher Bremsleistung**. Die Feststellfunktion ermöglicht Ihnen **sicheres Parken in jeder Lage** durch einen Blockiermechanismus.



praktische Frontbox

Das ProCargo CT1 verfügt über eine wetterfeste und abschließbare **Frontbox**, in der Sie bequem und sicher praktisches Zubehör wie z.B. einen Fahrradhelm, eine L-BOXX Mini mit Pannenkitt, eine Warnweste, -leuchte oder einen Zweitakkumulator unterbringen können. Somit haben Sie **alles Wichtige immer dabei** und können dieses aufgrund der Absperrfunktion auch getrost im Lastenfahrrad belassen wenn Sie dieses abstellen.



ProSafe Ladeboden

Der **Ladeboden** besteht aus widerstandsfähigem ABS Kunststoff und ist an beiden Seiten durch eine Aluminiumschiene mit integriertem ProSafe Verzurrsystem abgeschlossen. Somit ermöglicht dieser eine **professionelle Ladungssicherung** über das bewährte Sortimo ProSafe System wie z.B. Verzurrgurte, CargoStopp ProSafe, Ladungssicherungsnetz u.v.m.



hochwertiger Vorbau

Der hochwertig geschmiedete **Alu-Vorbau Satori Compact 2** ermöglicht Ihnen eine individuelle Lenkereinstellung und somit unterschiedliche Sitzhaltungen für verschiedene Fahrergrößen. Durch eine Winkeländerung des soliden und langlebigen Vorbaus (max. Winkel 60°) kann die Höhe des Lenkers um bis zu 11,5 cm erweitert werden und bietet daher einen **ergonomischen Fahrkomfort für alle Körpergrößen**.



Bosch Elektromotor

Mit der geballten Energie des **Elektromotors Performance Line Cruise CX** von dem international führenden eBike Motorhersteller Bosch wird das Treten bis zu einer Geschwindigkeit von 25 km/h kraftvoll unterstützt und ermöglicht eine **sportliche Fahrweise auf flachem bis steilem Terrain**. Somit benötigen Sie zum Fahren weder eine Fahrerlizenz, noch eine Zulassung.



Bosch Power Packs 500

Bei den innovativen **Bosch Power-Packs 500** handelt es sich um Lithium-Ionen-Akkus mit 500 Wh Energiehaushalt. Als Rahmenakkumulatoren lassen sie sich **einfach ein- und ausbauen und direkt am Fahrrad laden**. Die Reichweite beträgt je nach Beladung und ausgewählter Motorunterstützung 40 bis 60 km und ist in 4,5 Stunden mit dem Bosch Standard Charger vollständig aufgeladen.



Nuvinci Schaltung

Die **NuVinci Harmony N380 SE Nabenschaltung** ermöglicht Ihnen stufenlose Schaltvorgänge. Beim Automatik-Modus überwacht das System die Pedalumdrehungen sowie die Geschwindigkeit des Rades und es bleibt somit die gewünschte **Trittfrequenz während der gesamten Fahrt konstant**. Beim manuellen Modus legen Sie individuell am Drehgriff die Übersetzung fest und somit entspricht diese Funktionsweise weitestgehend einer herkömmlichen Gangschaltung.



Supernova Scheinwerfer

Die **Supernova E3 E-Bike V521s Scheinwerfer** mit einem wasserfesten Aluminiumgehäuse bieten Ihnen eine hervorragende Ausleuchtung im Dunkeln. Das komplett CNC-gefräste Aluminiumgehäuse ist salzwasserfest eloxiert, 100% wasserdicht, gegen Diebstahl gesichert und für den härtesten eBike-Alltag gerüstet. Somit haben Sie auch auf den dunkelsten Wegen immer eine **breit und weit nach vorne ausgeleuchtete Fahrbahn** mit einem **angenehmen Fahrgefühl**.



einzigartige Neigetechnik

Dank der **patentierten Neigetechnik** bietet Ihnen das ProCargo CT1 eine Fahrstabilität, die in dieser Klasse ihresgleichen sucht. Ob im urbanen Raum, auf dem Radweg oder Werksgelände bietet Ihnen die Neigetechnik des ProCargo CT1 **maximale Stabilität** und ein **völlig neues Fahrvergnügen**. Schnelle Kurvenfahrten, sogar in beladenem Zustand, sind so möglich.



Funktionales Bosch Display

Das kompakte **Display Bosch Purion** zeigt Ihnen jederzeit über die Standardanzeige die aktuelle Geschwindigkeit, den Akkuladestand und die ausgewählte Unterstützungsstufe an. Die wichtigsten Fahrdaten wie Gesamtkilometer, Reichweite und Distanz können durch die Doppelbelegung der beiden Plus- und Minustasten schnell und komfortabel abgerufen werden. **Somit haben Sie alle wichtigen Informationen in direktem Zugriff**.



Rahmenschloss zur Sicherung

Das **Rahmenschloss Abus Shield 5650** ist die Basissicherung für das ProCargo CT1. Das serienmäßig angebrachte Rahmenschloss mit einem 8,5 mm starken Verriegelungsbügel ist ein **praktischer und leicht zu bedienender Schutz gegen unbefugte Benutzung**. Der Bügel, das Gehäuse sowie tragende Teile des Verriegelungsmechanismus sind aus speziell gehärtetem Stahl gefertigt.

ProCargo CT1

Aufbaulösungen

Die **Cargo-Unit** ist eine speziell für das ProCargo CT1 entwickelte **geschlossene und wetterfeste Aufbaulösung**, welche in unterschiedlichen Längen und Konfigurationen erhältlich ist. Die **diebstahlsichere Montage** erfolgt im Inneren der Cargo-Unit mit vier Schraubfittingen an der ProSafe Schiene des Ladebodens.

Die Cargo-Unit ist je nach Ausführung die **ideale Transport- bzw. Ordnungslösung** für das ProCargo CT1, in der Waren, Pakete und Werkzeuge jederzeit sicher verstaut werden können. Verfügbar ist die Cargo-Unit **für beide Radstände des ProCargo CT1** in verschiedenen Ausführungen. Alle Ausführungen sind mit einem **abschließbaren, nach oben zu öffnenden Deckel** ausgestattet.

Die unterschiedlichen Ausführungen sind an der Artikelbezeichnung mit den Kürzeln „**TL**“ = **Top-Loader** bzw. „**STL**“ = **Side-TopLoader** versehen.

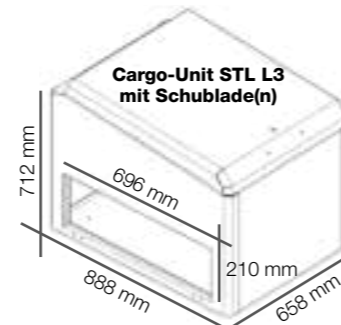
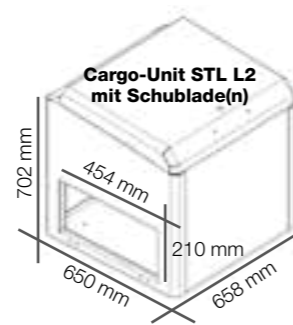
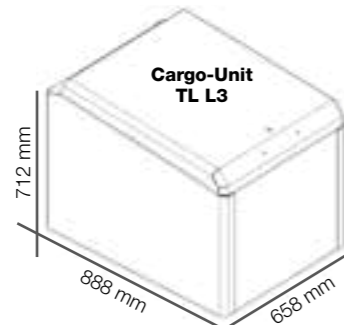
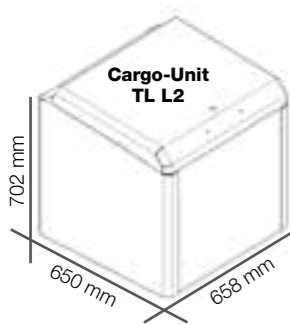

Cargo-Unit TopLoader



Fassungsvermögen vergleichbar zum **Kofferraumvolumen** der PKW-Kompaktklasse.

Die Cargo-Unit TopLoader verfügt über ein **gewaltiges Fassungsvermögen bei geringem Eigengewicht**. Somit wird das **zulässige Gesamtgewicht** beim ProCargo CT1 kaum beeinträchtigt und kann **in vollem Umfang genutzt werden**. Die nahezu senkrechte Öffnung des Deckels ermöglicht Ihnen ein komfortables Be- und Entladen.

CARGO-UNIT TL L2
Art.-Nr. 1000010318
Farbe: Schwarz
Material: Aluminium
Gewicht: 16,6 kg
Fassungsvermögen: 268,39 l
Maße (LxBxH): 650 x 658 x 702 mm
950,00 €

CARGO-UNIT TL L3
Art.-Nr. 1000010319
Farbe: Schwarz
Material: Aluminium
Gewicht: 20,5 kg
Fassungsvermögen: 369,75 l
Maße (LxBxH): 888 x 658 x 712 mm
980,00 €

Cargo-Unit SideTopLoader mit Schublade(n)

CARGO-UNIT STL L2 MIT 2 SCHUBLADEN
Art.-Nr. 1000010368
Farbe: Schwarz
Material: Aluminium
Gewicht: 32,5 kg
Fassungsvermögen: 150,68 l (TL-Bereich)
Maße (LxBxH): 650 x 658 x 702 mm
1.360,00 €

CARGO-UNIT STL L2 MIT SCHUBLADE
Art.-Nr. 1000010320
Farbe: Schwarz
Material: Aluminium
Gewicht: 29 kg
Fassungsvermögen: 150,68 l (TL-Bereich)
Maße (LxBxH): 650 x 658 x 702 mm
1.280,00 €

CARGO-UNIT STL L3 MIT 2 SCHUBLADEN
Art.-Nr. 1000010369
Farbe: Schwarz
Material: Aluminium
Gewicht: 40 kg
Fassungsvermögen: 208,30 l (TL-Bereich)
Maße (LxBxH): 888 x 658 x 712 mm
1.500,00 €

CARGO-UNIT STL L3 MIT SCHUBLADE
Art.-Nr. 1000010321
Farbe: Schwarz
Material: Aluminium
Gewicht: 35,5 kg
Fassungsvermögen: 208,30 l (TL-Bereich)
Maße (LxBxH): 888 x 658 x 712 mm
1.380,00 €



Stauraum und Ordnung in einem **spart Ihnen Zeit, Geld und Nerven**.

Die SideTopLoader-Variante der Cargo-Unit verfügt seitlich hinter einer **abschließbaren und spritzwasserfesten Klappe** über wahlweise **eine hohe Sortimo HD Schublade oder zwei flachere Schubladen für Werkzeuge und Verbrauchsmittel**. Die Belastungsgrenze der Schublade beträgt dank der **hochwertigen Teleskopschiene 60 kg**.

Basket-Unit

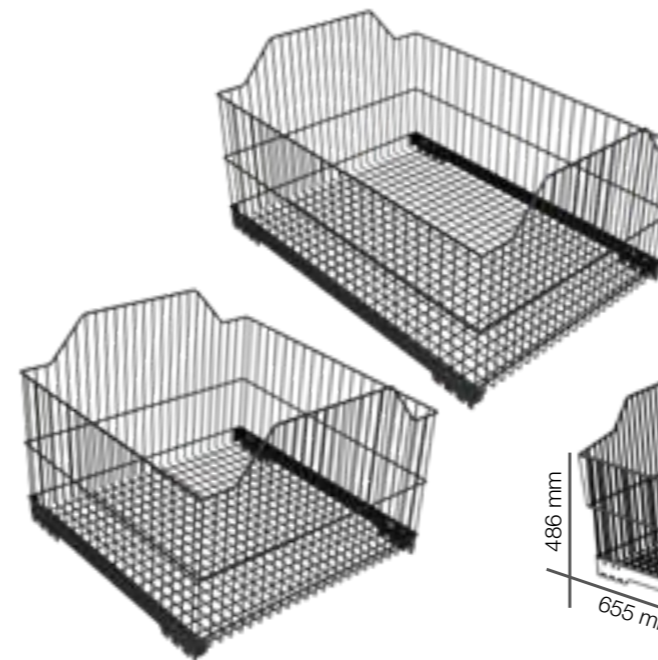

BASKET-UNIT L2
Art.-Nr. 1000010496
Farbe: Schwarz
Material: Stahl
Gewicht: 7,8 kg
Maße (LxBxH): 655 x 666 x 486 mm
235,00 €

BASKET-UNIT L3
Art.-Nr. 1000010497
Farbe: Schwarz
Material: Stahl
Gewicht: 9,8 kg
Maße (LxBxH): 893 x 666 x 486 mm
245,00 €

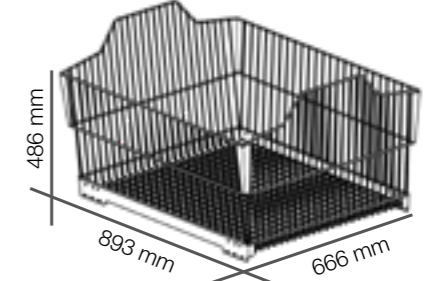
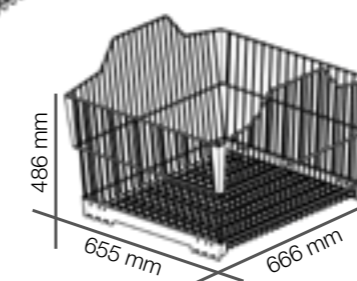

Die Basket-Unit ist die preisgünstige und mobile Aufbaulösung, welche sich sicher im ProSafe Schienensystem auf der ProCargo CT1 Ladefläche integrieren lässt. **Sie ist schnell und einfach zu montieren und besitzt ein sehr geringes Eigengewicht**. Dank des nützlichen Zubehörs ist die Basket-Unit ein praktisches und effizientes Transportsystem für den kleinen Geldbeutel.

ProCargo CT1

Umfangreiches Zubehör für alle Fälle

Zubehör Aufbausysteme



COVER BASKET-UNIT L2

Art.-Nr. 6000010407

Maßgeschneidertes und hochwertiges Cover für die Basket-Unit L2, optimaler Schutz bei jeglicher Witterung, wasserdicht und UV-beständig.

Farbe: Blau

Material: PVC-Plane

Maße (LxBxH): 655 x 666 x 486 mm

120,00 €

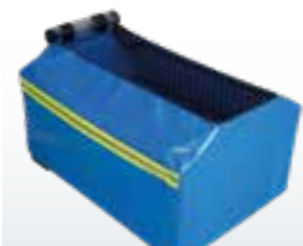

COVER BASKET-UNIT L3

Art.-Nr. 6000010409

Maßgeschneidertes und hochwertiges Cover für die Basket-Unit L3, optimaler Schutz bei jeglicher Witterung, wasserdicht und UV-beständig.

Farbe: Blau

Material: PVC-Plane

Maße (LxBxH): 893 x 666 x 486 mm

130,00 €



DIVIDER BASKET-UNIT

Art.-Nr. 6000010370

Unterteilt die Basket-Unit in verschiedene, individuell je nach Bedarf einteilbare Stauflächen.

Farbe: Schwarz

Material: Stahl

Gewicht: 1,1 kg

Maße (LxBxH): 368 x 679 x 14 mm

35,00 €



WARNMARKIERUNG FAHRZEUGSATZ DIN 30710

Art.-Nr. 1000002178

Vorkonfigurierter Warnmarkierungssatz für Fahrzeuge nach DIN 30710 Mindestkennzeichnung, einfach zuzuschneiden und anzubringen. Die Markierung lässt sich sowohl nass als auch trocken verkleben und hält selbst Waschstraßen und Hochdruckreinigung stand.

57,00 €



MULTIPACK WERKZEUGRUCKSACK

Art.-Nr. 6000003567

Volumen:

Rückennahes, hohes Fach: 11,69 l.

Niedriges Fach an der Korpus-Außenseite: 7,51 l.

Max. Belastung: 18 kg

Gewicht: 1,8 kg

Maße (LxBxH): 230 x 360 x 500 mm

152,80 €



REGENHÜLLE NEONGELB MULTIPACK

Art.-Nr. 6000003682

Die Regenhülle ist in einer handlichen Tasche verpackt und schützt bei Bedarf den MultiPack vor Nässe.

Gewicht: 0,07 kg

Maße (LxBxH): 115 x 85 x 55 mm

16,30 €



WERKZEUGEINSATZ 3 MULDEN MULTIPACK

Art.-Nr. 6000003661

Werkzeugeinsatz aus tiefgezogenem Kunststoff mit 3 Mulden für den MultiPack. Das mittlere Fach ist so geformt, dass auch das halbe Bosch-Inlay für Akkuschauber untergebracht werden kann.

7,70 €



ANTIRUTSCHMATTE SCHUBLADE

Schützt Schubladenboden und Ladegut, vermeidet störende Geräuschbildung.

Art.-Nr. 651003664

Passend für Schublade 25-0

6,50 €

Art.-Nr. 651003665

Passend für Schublade 35-0

9,20 €

Zubehör Ladungssicherung



ABDECKNETZ

Einfache und schnelle Ladungssicherung.

30 x 30 mm Maschenweite
Farbe: Blau, Kordelstärke 3,0 mm mit verstärkter Randkordel

Art.-Nr. 6000001114

Maße (LxB): 800 x 1000 mm

Gewicht: 0,55 kg

39,10 €

Art.-Nr. 6000001113

Maße (LxB): 1000 x 1200 mm

Gewicht: 0,68 kg

47,30 €

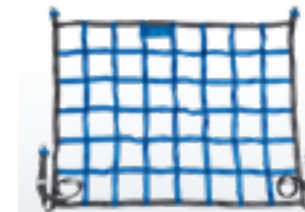

PROSAFE LADUNGSSICHERUNGNETZ

Besonders für schwer zu sichernde, unförmige oder runde Ladegüter geeignet, extrem robust und reißfest.

Max. Belastbarkeit: bis zu 400 daN
Maschenweite: ca. 100 mm
Gurtbandbreite: 25 mm

Art.-Nr. 1000004934

Maße (LxB): 775 x 900 mm

46,20 €

Art.-Nr. 1000004935

Maße (LxB): 775 x 1025 mm

50,30 €

Ein Ladungssicherungsnetz sichert Ihre kostbare Fracht auf der Ladefläche und ist besonders geeignet für schwer zu sichernde, unförmige oder runde Ladegüter. Speziell für den gewerblichen Bereich empfehlen wir Ihnen das ProSafe Ladungssicherungsnetz, dessen Qualität und Funktionalität durch die Dekra, in Anlehnung an die Richtlinie VDI 2700 Blatt 3.3, geprüft und zertifiziert ist. Somit können Sie sich auf eine lange und funktionale Nutzung des ProSafe Ladungssicherungsnetzes verlassen.



PROSAFE VERZURRGURT KLEMMSCHLOSS

Passend für Sortimo ProSafe Zurrseilen, 100% Polyester, max. Belastung: bis 225 daN.

Art.-Nr. 1000000224

Gurtlänge 1,4 m

8,50 €

Art.-Nr. 1000000222

Gurtlänge 3 m

11,00 € / Set



PROSAFE SPANNGUMMI 1000 mm INKL. 2 HAKEN

Art.-Nr. 1000002455

Kompatibel mit ProSafe Zurrseilen, zur schnellen Fixierung von sperriger Ladung links und rechts des Ladebodens.

Farbe: Anthrazit

Gewicht: 0,13 kg

Länge: 1 m

9,00 € / Set



PROSAFE SCHRAUBFITTING M8x20

Art.-Nr. 6000001006

Passend für ProSafe Zurrseilen, zum Anschrauben von Applikationen, belastbar bis zu 200 daN.

Farbe: Silber

Gewicht: 0,01 kg

Maße (LxBxH): 20 x 8 x 6 mm

8,70 €



EINZELZURRPUNKT PROSAFE

Art.-Nr. 6000001231

Geeignet für Montage am Ladeboden, eröffnet eine Vielzahl weiterer Verzurrmöglichkeiten, Belastbarkeit: 200 daN.

Farbe: Silber

Gewicht: 0,06 kg

2,50 €



ANTIRUTSCHMATTE UNIVERSELL 800x1200x4,5 mm

Art.-Nr. 6000003365

Für professionelle Ladungssicherung beim Transport, Gleitreibwert $\mu = 0,9$, schützt zudem den Ladeboden.

Farbe: Schwarz

Gewicht: 2,02 kg

Maße (LxBxH): 1200 x 800 x 4,5 mm

48,20 €



FLEX-KANTENSCHUTZ FÜR ZURRGURTE VPE4

Art.-Nr. 1000001870

Flexibler Kantenschutzwinkel aus Kunststoff, schützt die Ladung und verhindert das Verrutschen von Verzurrgurten, maximale Gurtbreite 35 mm.

Farbe: Blau

Gewicht: 0,24 kg

Maße (LxBxH): 180 x 75 x 7 mm

13,30 €

ProCargo CT1

Umfangreiches Zubehör für alle Fälle

Zubehör Lastenfahrrad

POWERPACK 400 WH

Art.-Nr. 6000010392

Zuverlässiger und langlebiger Akkumulator ohne Memory-Effekt und Selbstentladung.

Montageart: Rahmenakku

Spannung: 36 V

Gewicht: 2,5 kg

Maße (LxBxH): 325 x 92 x 90 mm

759,00 €



POWERPACK 500 WH

Art.-Nr. 6000010393

Zuverlässiger und langlebiger Energiespeicher ohne Memory-Effekt und Selbstentladung, bietet ein ideales Verhältnis an Leistung, Größe und Gewicht.

Montageart: Rahmenakku

Spannung: 36 V

Gewicht: 2,6 kg

Maße (LxBxH): 325 x 92 x 90 mm

859,00 €



STANDARD CHARGER

Art.-Nr. 6000010414

Robust und funktional, ermöglicht extrem kurzzeitige Ladezyklen und arbeitet lautlos.

Ladestrom: max. 4 A

Spannung: 220 – 240 V

Gewicht: 0,8 kg

Maße (LxBxH): 190 x 86 x 54 mm

169,00 €



TRAVEL CHARGER

Art.-Nr. 6000010395

Ermöglicht problemloses Laden unterwegs über den Zigarettenanzünder oder die 12 V-Steckdose, integrierter Entladeschutz der Autobatterie.

Ladestrom: max. 2 A

Spannung: 12 V

Gewicht: 0,5 kg

Maße (LxBxH): 190 x 86 x 54 mm

159,00 €



TELESKOPSATTELSTÜTZE

Art.-Nr. 6000010396

Passgenaue stufenlose Höhenverstellung des Sattels mit einem Handgriff, besonders geeignet bei wechselnden Fahrern.

Länge: 425 mm

Höhenverstellung: von etwa 110 mm

109,00 €



FEDERSATTELSTÜTZE

Art.-Nr. 6000010397

Gefederte Sattelstütze mit Parallelogramm-Mechanik aus geschmiedetem Aluminium, verschiedene Federkonstanten (weich, mittel, hart).

Länge: 396 mm

Aufbauhöhe: 150 mm

Fahrgewicht (max.): 115 kg

209,00 €



NEOPREN AKKUCOVER

Art.-Nr. 6000010401

Schont und schützt den Bosch PowerPack vor Kälte und ermöglicht somit eine größere Reichweite und eine längere Haltbarkeit.

Material: kaschiertes Neopren, 4,5 mm dick

Farbe: Schwarz

39,00 €



ELECTRIC CAP

Art.-Nr. 6000010411

Die elastische Neoprenkappe schützt die Anschlusskontakte bei entnommenem Akku vor Witterung, Einfrieren, Schmutz und Beschädigung.

Material: kaschiertes Neopren, 4,5 mm dick

Farbe: Schwarz

Maße (LxBxH): 11 x 8 x 5 mm

19,00 €



SATTELTASCHE

Art.-Nr. 6000010398

Schnell und einfach montierbar, zusätzliche Verstaumöglichkeit für Kleinteile, Trageoption Handgriff oder längenverstellbarer Schultergurt.

Volumen: 17,5 l

Gewicht: 0,74 kg

Maße (BxHxT): 310 x 400 x 160 mm

89,00 €



SMARTPHONEHALTERUNG

Art.-Nr. 6000010394

Ermöglicht sicheren Transport von Mobilfunktelefon, spritzwassergeschütztes Gehäuse gemäß IPX4, entspiegelte und kratzfestes Folie im Frontbereich, inkl. Gummieinlagen für Höhenausgleich.

Gewicht: 0,32 kg

Maße (LxBxH): 145 x 78 x 13,4 mm

79,00 €



PLANENGARAGE

Maßgeschneidert und hochwertig, optimaler Schutz bei jeglicher Witterung, wasserdicht und UV-beständig, sicherer und straffer Sitz durch Rundum-Kordelzug und mittig angenähter Befestigungsgurt.

Farbe: Blau

Material: Codura

Art.-Nr. 6000010402

Maße Planengarage L2 (LxBxH): 2250 x 790 x 1000 mm

150,00 €

Art.-Nr. 6000010405

Maße Planengarage L3 (LxBxH): 2790 x 790 x 1000 mm

160,00 €



VERLADESCHIENEN

Verladeschienen mit Schutzrand, Fahrfläche mit Antirutschbelag P13, Fahrinnenbreite 150 mm, Außenbreite 234 mm, Schutzrandhöhe 30/42 mm.

Tragkraft: 380 daN

Material: Aluminium

Art.-Nr. 801009243

Verladeschienen starr 2000

Gewicht: 16,0 kg

402,50 €

Art.-Nr. 801009245

Verladeschienen starr 2500

Gewicht: 20,0 kg

507,50 €



ProCargo CT1

Umfangreiches Zubehör für alle Fälle

Zubehör Sicherheit



WARNWESTE

Art.-Nr. 80720009

Schützt bei gefährlichen Situationen im Straßen- und Werksverkehr, leicht und bequem über der normalen Kleidung zu tragen.

Erfüllt die Anforderung der EN ISO 20471 und DIN 30711.

Farbe: Orange

Gewicht: 0,12 kg

3,90 €



WARNDREIECK

Art.-Nr. 801009983

Zur Absicherung von Unfall- oder Pannenstellen, praktischer Aufbewahrungsköcher, erfüllt die EU-Richtlinien.

Gewicht: 0,85 kg

Maße (LxBxH): 435 x 60 x 35 mm

17,90 €



L-BOXX MINI VERBAND-KASTEN DIN13164

Art.-Nr. 1000005024

Erfüllt die DIN 13164 für PKW-Verbandkästen, stapelbar durch innovatives Klicksystem, transparenter Deckel.

Farbe: Grey-White

Gewicht: 0,59 kg

Maße (LxBxH): 260 x 155 x 63 mm

16,70 €



L-BOXX MINI PANNENKIT

Art.-Nr. 1000010451

Inhalt: Multitool SKS T-Worx, Minipumpe SKS Rookie XS, Reparatur-Sortiment Tip Top TT06, Schlauch Schwalbe AV 19 27,5", Schlauch Schwalbe AV 7 20".

Farbe: Grey-White

Gewicht: 1,08 kg

Maße (LxBxH): 260 x 155 x 63 mm

103,00 €



SIGNAL-LEITKEGEL, FALTBAR 400 mm

Art.-Nr. 6000000082

Im Ernstfall schnell entpackt und aufgestellt, bereits aus der Ferne gut sichtbar, kann gefaltet platzsparend verstaut werden.

Farbe: Orange

Gewicht: 0,94 kg

Maße (LxBxH): 250 x 250 x 55 mm

41,60 €



WARNLEUCHE

Art.-Nr. 6000010391

16 extra helle LEDs (12x rot / 4x weiss). Wasserdicht, stoß- und schockresistent. 9 verschiedene Warnfunktionen mit Magnet und Aufhängeöse.

Farbe: Orange

Höhe: 45 mm, 115 mm ø

Gewicht: 0,21 kg

35,00 €

Lust auf mehr ProCargo CT1?

Ihr Interesse ist geweckt und Sie möchten selber die neue Dimension des Transports und der Mobilität erleben? Dann **testen Sie das ProCargo CT1 direkt in Ihrer Nähe** und überzeugen Sie sich selbst – wir freuen uns auf Sie!

Über diesen QR-Code gelangen Sie zur **aktuellen Übersicht**, wo das nächste ProCargo CT1 für eine Probefahrt für Sie zur Verfügung steht und wie Sie **einfach und schnell einen Termin vereinbaren können**.



mysortimo.de/produkte/lastenfahrrad-procargoc-t1

Jetzt probefahren!

Bestellformular

Dieses Bestellformular kopieren, ausfüllen und kostenlos an Sortimo faxen: +49 800 7678499.

Fragen? Kontaktieren Sie uns:

Tel. +49 800 7678466 (kostenfrei)

Fax: +49 800 7678499 (kostenfrei)

E-Mail: direct@sortimo.de · mysortimo.de

Bequeme Online-Bestellung unter
mysortimo.de/produkte/lastenfahrrad-procargoc-t1

ProCargo CT1	Art.-Nr.	Preis	Anzahl	Gesamtpreis
ProCargo CT1 L2	1000010344	5.889,00 €		
ProCargo CT1 L3	1000010345	5.989,00 €		
Aufbausysteme				
Cargo-Unit TopLoader L2	1000010318	950,00 €		
Cargo-Unit TopLoader L3	1000010319	980,00 €		
Cargo-Unit STL SideTopLoader L2 mit Schublade	1000010320	1.280,00 €		
Cargo-Unit STL SideTopLoader L2 mit 2 Schubladen	1000010368	1.360,00 €		
Cargo-Unit STL SideTopLoader L3 mit Schublade	1000010321	1.380,00 €		
Cargo-Unit STL SideTopLoader L3 mit 2 Schubladen	1000010369	1.500,00 €		
Basket-Unit L2	1000010496	235,00 €		
Basket-Unit L3	1000010497	245,00 €		
Zubehör Aufbausysteme				
Cover Basket-Unit L2	6000010407	120,00 €		
Cover Basket-Unit L3	6000010409	130,00 €		
Divider Basket-Unit	6000010370	35,00 €		
Warnmarkierung Fahrzeugsatz DIN 30710	1000002178	57,00 €		
MultiPack Werkzeugrucksack	6000003567	152,80 €		
Regenhülle Neongelb MultiPack	6000003682	16,30 €		
Werkzeugeinsatz 3 Mulden MultiPack	6000003661	7,70 €		
Antirutschmatte Schublade 25-0	651003664	6,50 €		
Antirutschmatte Schublade 35-0	651003665	9,20 €		
Zubehör Ladungssicherung				
Abdecknetz 800 x 1000 mm	6000001114	39,10 €		
Abdecknetz 1000 x 1200 mm	6000001113	47,30 €		
ProSafe Ladungssicherungsnetz 775 x 900 mm	1000004934	46,20 €		
ProSafe Ladungssicherungsnetz 775 x 1025 mm	1000004935	50,30 €		
ProSafe Verzurrurt Klemmschloss 1,4 m	1000000224	8,50 €		
ProSafe Verzurrurt Klemmschloss 3 m	1000000222	11,00 €		
ProSafe Spanngummi 1000 mm inkl. 2 Haken	1000002455	9,00 €		
ProSafe Schraubfitting M8x20	6000001006	8,70 €		
Einzelzurrpunkt ProSafe	6000001231	2,50 €		
Antirutschmatte universell 800 x 1200 x 4,5 mm	6000003365	48,20 €		
Flex Kantenschutz für Zurrurte VPE4	1000001870	13,30 €		

Zubehör Lastenfahrrad	Art.-Nr.	Preis	Anzahl	Gesamtpreis
PowerPack 400 Wh	6000010392	759,00 €		
PowerPack 500 Wh	6000010393	859,00 €		
Standard Charger	6000010414	169,00 €		
Travel Charger	6000010395	159,00 €		
Teleskopsattelstütze	6000010396	109,00 €		
Federsattelstütze	6000010397	209,00 €		
Neopren Akkucover	6000010401	39,00 €		
Electric Cap	6000010411	19,00 €		
Satteltasche	6000010398	89,00 €		
Smartphonehalterung	6000010394	79,00 €		
Planengarage ProCargo CT1 L2	6000010402	150,00 €		
Planengarage ProCargo CT1 L3	6000010405	160,00 €		
Verladeschienen 2 m	801009243	402,50 €		
Verladeschienen 2,5 m	801009245	507,50 €		
Zubehör Sicherheit				
Warnweste EN471 / DIN30711	80720009	3,90 €		
L-BOXX Mini Verbandkasten DIN13164	1000005024	16,70 €		
L-BOXX Mini Pannenset ProCargo CT1	1000010451	103,00 €		
Warnleuchte	6000010391	35,00 €		
Signal Leitkegel, faltbar 400 mm	6000000082	41,60 €		
Warndreieck	801009983	17,90 €		
		Gesamtsumme:		€

Alle Preise verstehen sich zzgl. MwSt. Die Lieferkosten innerhalb Deutschlands betragen für Händler und Gewerbetreibende 129,- €. Lieferung ab Verfügbarkeit des Produkts.

Die Lieferung erfolgt unter ausschließlicher Geltung unserer Allgemeinen Verkaufsbedingungen, welche Sie unter mySortimo.de/agb abrufen können. Änderungen vorbehalten. Sämtliche Erhebung, Verarbeitung und Nutzung personenbezogener Daten erfolgt gemäß den einschlägigen gesetzlichen Datenschutzbestimmungen. Sie können unsere Datenschutzbestimmungen unter mySortimo.de abrufen.

Unternehmen

Name, Vorname

Straße

PLZ

Ort

Tel.

Fax

E-Mail

Branche

Ort, Datum

Unterschrift